

**CMC**  
THE SPECIALIFT

**HD SERIE**  
HEAVY DUTY





# HD SERIE

HEAVY DUTY

**Stark, wendig, leistungsstark.  
Bereit, unter allen Bedingungen Leistung zu bringen.**

Zwei Arbeitsbühnen für härteste Einsätze, die die große Stärke des Unterwagens mit der maximalen Wendigkeit des Hubgerüsts verbinden, mit Singlepantograph und Teleskoparm ausgerüstet.

Dank ihrer kompakten Bauweise, langen Reichweite und knickgelenkten Abstützen mit hoher Nivellierfähigkeit sind die Plattformen der HD-Serie - mit maximalen Arbeitshöhen zwischen 19 und 22 m - die unbestrittenen Spitzenreiter bei Arbeiten unter extremen Bedingungen.

Sie sind in der Lage, unter allen Bedingungen und auf jedem Terrain zu arbeiten und dabei ein Maximum an Effizienz und Sicherheit zu gewährleisten, auch dank des Self Control Systems von CMC, einem elektronischen System, das die meisten Steuerungs- und Abstützungsvorgänge automatisch durchführt.

**S19HD**



**S22HD**





# VORTEILE



## Einfacher Transport

Die CMC-HD-Bühnen sind stark, aber vom Gewicht her überschaubar. Sie sind selbstladend und können leicht auf einem Anhänger transportiert werden. Dank ihrer kompakten Abmessungen passen sie auch durch eine Standardtür.

## Vielseitigkeit im Einsatz

Mit ihrer kompakten Bauweise, der langen seitlichen Reichweite, den gelenkigen Abstützfüßen mit hoher Nivellierbarkeit und der Unterstützung durch das automatische Steuerungssystem können die Bühnen der CMC HD-Serie überall hinfahren und unter allen Bedingungen arbeiten.



## Einfacher Einsatz

Die Arbeitsbühnen der HD-Serie sind mit dem Self Control System von CMC ausgestattet, einem elektronischen System, das eine Reihe von Vorgängen automatisch ausführt: Nivellierung der Abstützfüßen, Kontrolle der Auslegerbewegungen, Schließen des Hubgerüsts und Meldung eventueller Fehlfunktionen.

# MERKMALE

200 bar Luft-/Wasserschlauch und 230V- und 12V-Steckdose im Korb

Funkfernsteuerung



Self Control System von CMC

Selbst-Diagnose-Anzeige

Verschiedene Motoren verfügbar

Elektro-hydraulische Proportionalsteuerung

Schutzabdeckung auf dem Zylinder der Abstützungen

Mehrere Abstützbereiche



## Einige verfügbare Optionen

**S19HD**

**S22HD**

Kubota Z602 Dieselmotor

●

●

Voll-Lithium-Batterieversion (160Ah)

●

●

230V, 120V, 110V Elektromotor

●

●

Hydraulisch erweiterbare Raupen

●

●

Korbdrehung (+90°/-87°)

●

●

Nicht markierende weiße Raupen

●

●

Dreifache Fahrgeschwindigkeit

●

●

1 oder 2 Mann Glasfaserkorb

●

●

2-Bedienerkorb mit Schnellwechselsystem und Rädern

●

●

Fernverbindung mit Sim-Karte und GPS-Ortung

●

●

Fester Steuerstand im Korb mit Display

●

●

Kundenspezifische Farben

●

●

# CMC-BÜHNEN-ANWENDUNGEN



**Renovierungsarbeiten**  
an Gebäuden, auch an schwer zugänglichen Orten, wie z. B. Gotteshäusern, historischen Gebäuden, Hotels und Einkaufszentren.

**Instandhaltung** in überwiegend verkehrsberuhigten Bereichen oder an Stellen, die für LKW-Arbeitsbühnen schwierig zu erreichen sind.



**Beschneiden von hohen**  
Bäumen und sogar Arbeiten in engen Räumen innerhalb von Privathäusern auf besonders empfindlichem Rasen.







# TECHNISCHE DATEN

# S19HD

## LEISTUNG UND ABMESSUNGEN



### Hauptmerkmale

Diese Gelenkbühne mit Pantographen und Teleskoparm bietet dank ihrer Abstützfüße mit hoher Nivellierfähigkeit eine hervorragende Leistung. Konzipiert für maximale Arbeitsleistung in schwierigstem Gelände, ist sie eine hervorragende Alternative zu einer LKW-Arbeitsbühne.

Max. Arbeitshöhe	18,7 m
Max. Reichweite	11,4 m
Plattformhöhe	16,7 m
Max. Korblast	200 kg
Korbabmessungen	1,4 x 0,7 x 1,1 m
Korbdrehung	+90°/-87° (optional)
Schwenkbereich	+/- 355° (710° kontinuierlich)
Gesamtgewicht	2666 Kg

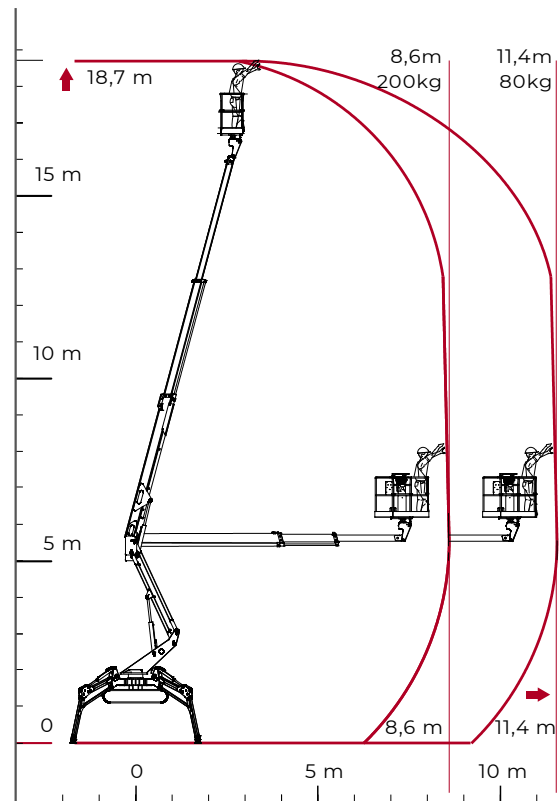



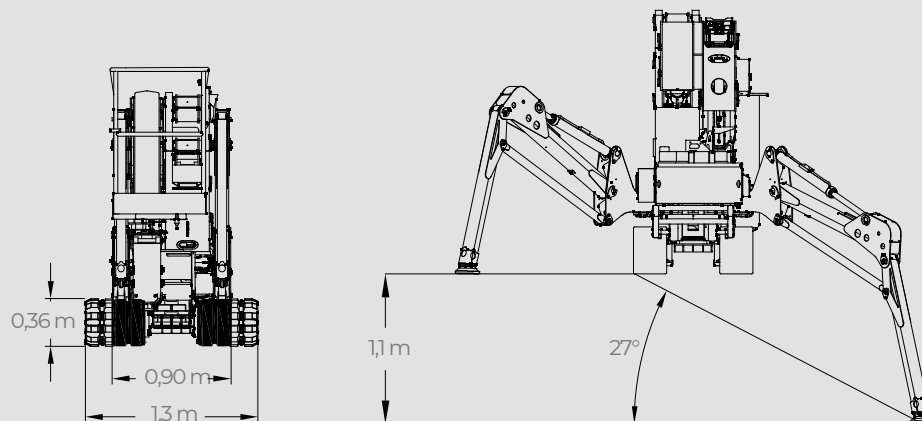
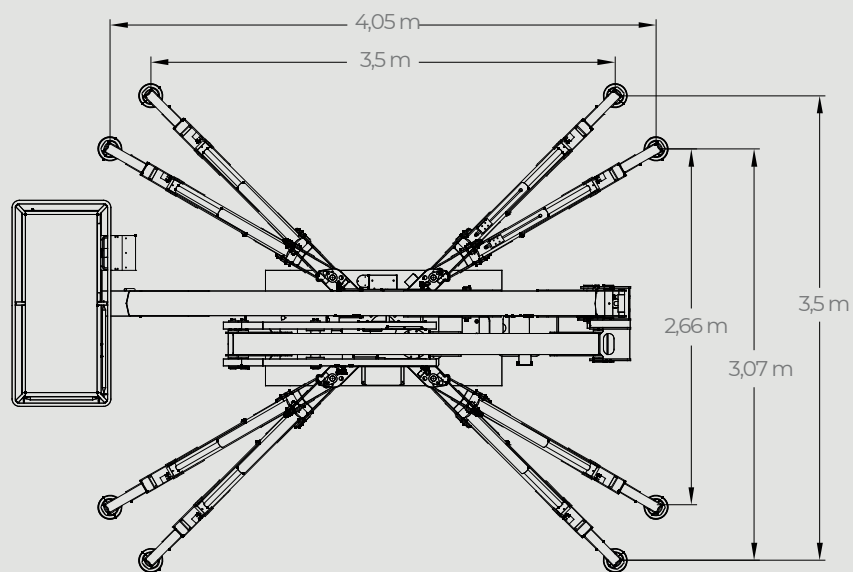
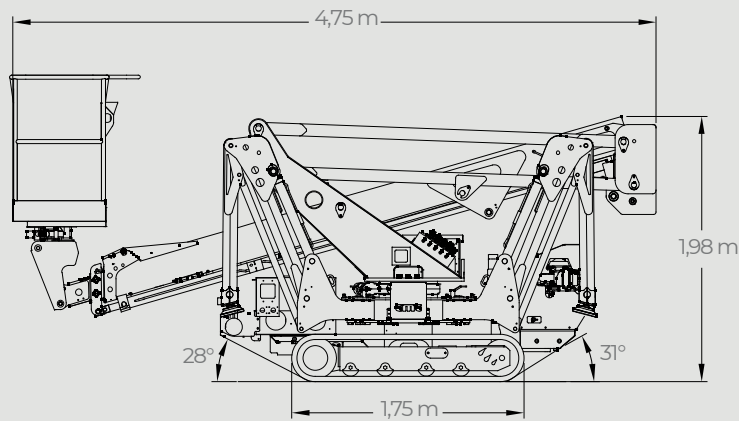
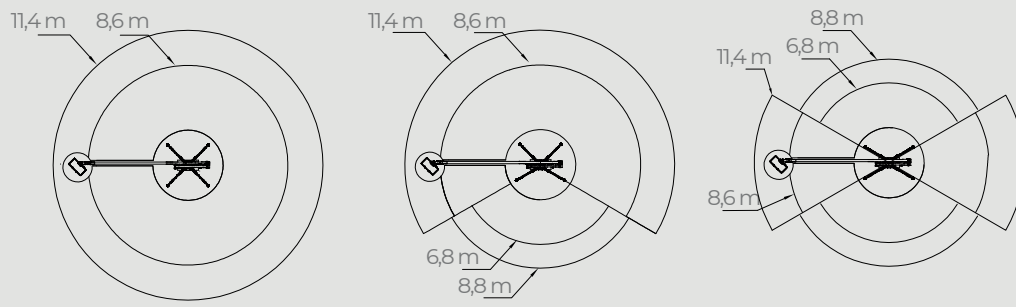

# TECHNISCHE DATEN

# S22HD

## LEISTUNG UND ABMESSUNGEN



### Hauptmerkmale

Eine Gelenkbühne mit einem Pantographen und einem zweistufigen Teleskoparm plus Korbarm. Diese Kombination, zusammen mit ihren Abstützfüßen mit hoher Nivellierfähigkeit, drei Arbeitsbereichen und großer horizontaler Reichweite, macht sie ideal für alle Arbeiten im Freien, auch unter extremen Bedingungen.

Max. Arbeitshöhe	<b>21,6 m</b>
Max. Reichweite	<b>12,5 m</b>
Plattformhöhe	<b>19,6 m</b>
Max. Korblast	<b>230 kg</b>
Korbabmessungen	<b>1,4 x 0,7 x 1,1 m</b>
Korbdrehung	<b>+/- 90° (optional)</b>
Schwenkbereich	<b>+/- 355° (710° kontinuierlich)</b>
Gesamtgewicht	<b>3005 Kg</b>

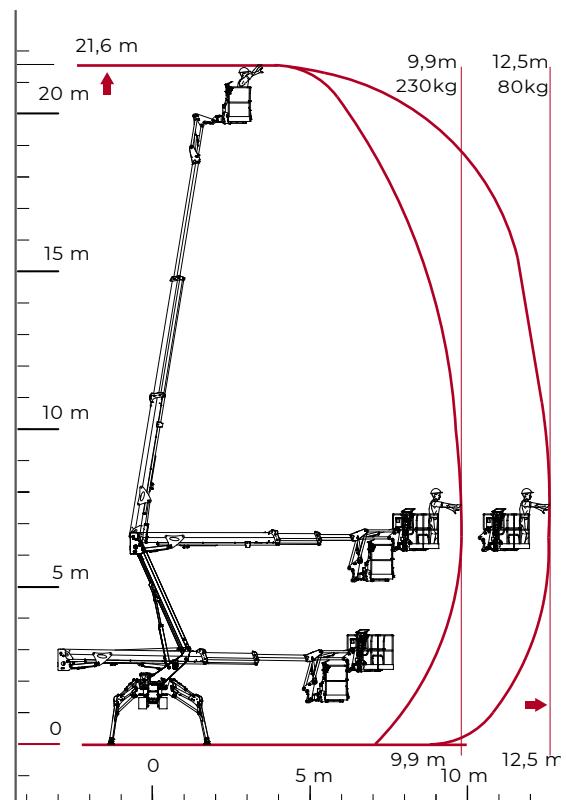



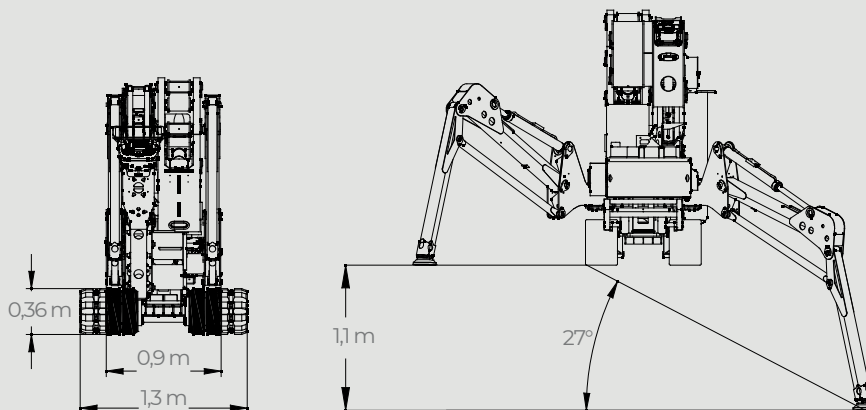
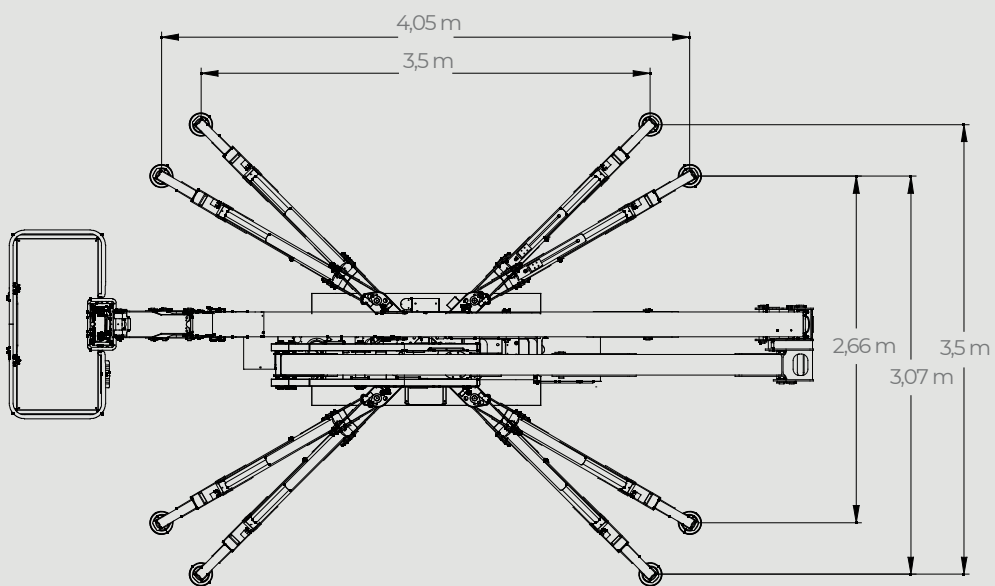
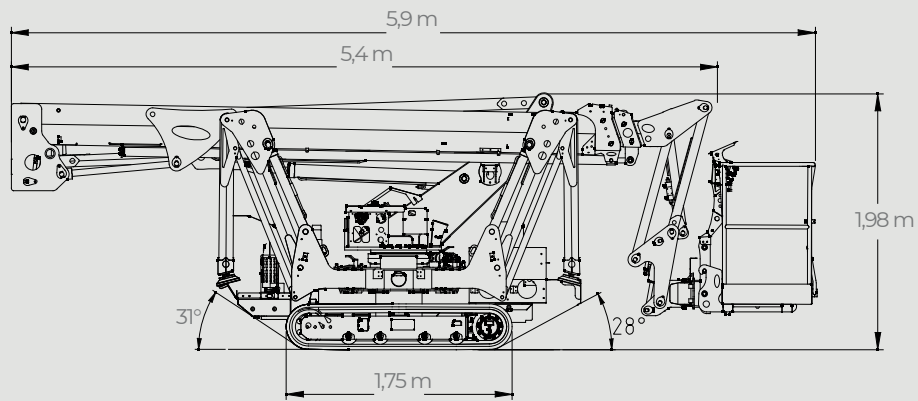
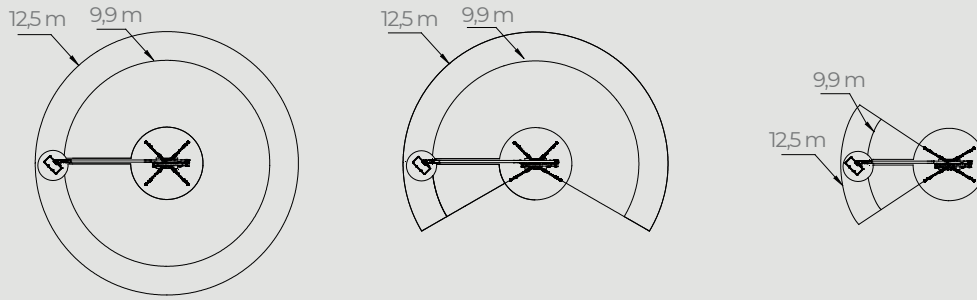

## CMC RAUPENARBEITSBÜHNEN

### F SERIES

MODEL	MAX. ARBEITSHÖHE	MAX. REICHWEITE	GEWICHT
S13F	12,9 m	8,5 m	1565 Kg
S15F	14,8 m	8,7 m	2378 Kg
S18F	17,78 m	11,15 m	2495 Kg

### LC SERIES

MODEL	MAX. ARBEITSHÖHE	MAX. REICHWEITE	GEWICHT
S15	14,9 m	6,9 m	1820 Kg
S19E	18,7 m	9,3 m	2545 Kg
S19N	18,9 m	9,5 m	2435 Kg
S23	23 m	12,4 m	2865 Kg

### HD SERIES

MODEL	MAX. ARBEITSHÖHE	MAX. REICHWEITE	GEWICHT
S19HD	18,7 m	11,4 m	2666 Kg
S22HD	21,6 m	12,5 m	3005 Kg

### DP SERIES

MODEL	MAX. ARBEITSHÖHE	MAX. REICHWEITE	GEWICHT
S25	25 m	14 m	3885 Kg
S28	27,9 m	14 m	4123 Kg
S32	32 m	16 m	7240 Kg

### XL SERIES

MODEL	MAX. ARBEITSHÖHE	MAX. REICHWEITE	GEWICHT
S41	41 m	19 m	13460 Kg

### i SERIE

MODEL	MAX. ARBEITSHÖHE	MAX. REICHWEITE	GEWICHT
i23	23 m	10 m	3930 Kg

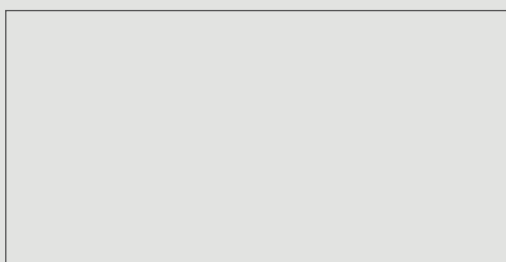

**CMC**  
THE SPECIALIFT

Via Bitritto, 119 - 70124 BARI - ITALY  
Tel. +39 080 532 66 06 - Fax +39 080 536 85 41  
www.cmclift.com - info@cmclift.com

Folgen Sie uns

