

# Pflaster- Verlegezangen

**Hunklinger**  
allortech



■ Top Verlegequalität

■ Einfaches Handling

■ *twist*-Greifsystem

■ Made  
■ in  
■ Germany

Pflastergreif



## Wir verwandeln Ihre **Bagger** in **hochwertige Pflasterverlegemaschinen**

Der Bagger ist als klassische Maschine auf jeder Baustelle präsent. Mit seiner typischen Drehfunktion minimiert er Fahrbewegungen und arbeitet effizient aus dem Stand. Während seine Auslastung und Rentabilität mit jedem weiteren Anbaugerät steigen, erhöhen sich gleichzeitig die Flexibilität und Unabhängigkeit Ihres Unternehmens.

Die Idee des Hunklinger Pflastergreifs setzt genau hier an. Mit einer auswechselbaren Anbauzange verwandeln sich Ihre Bagger in leistungsfähige Pflasterverlegemaschinen: Platzsparend transportiert lässt sich der Hunklinger Pflastergreif schnell montieren, einfach einstellen und leicht bedienen.

Flexibilität, Rentabilität und Unabhängigkeit sind garantiert.

### Bagger als Pflasterverlegemaschine

Der Pflastergreif schafft Flexibilität und Unabhängigkeit.

Er steigert die Rentabilität und baut Wettbewerbsvorteile aus.





### Platten-Verschiebeadapter

Der Hunklinger Pflastergreif verschiebt mit Standardausstattung Steine bis zu 20 cm. Mit dem Platten-Verschiebeadapter erzeugen die Modelle P12-2 und P02-2 Versätze bis zu 30 cm. Formate 60/30 oder 60/40 verlegt der Pflastergreif mit dem Platten-Verschiebeadapter lagenweise im Läuferverband. Die Verlegeleistung steigt dadurch um ein Vielfaches im Vergleich zur Handverlegung.



- Großformate und Platten bis 30 cm verschieben
- Bei Modellen P12-2 und P02-2 nachrüstbar
- Deutliche Leistungssteigerung gegenüber herkömmlicher Verlegung

#### Herkömmliche Verlegung:

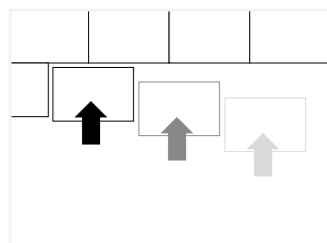

Jeden Stein einzeln verlegen

#### Verlegung mit Hunklinger Pflastergreif:

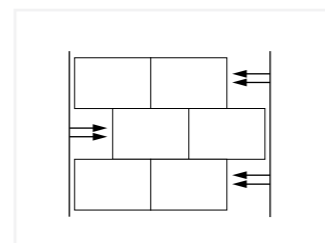

Pflastergreif verschiebt ganze Steinlage ...

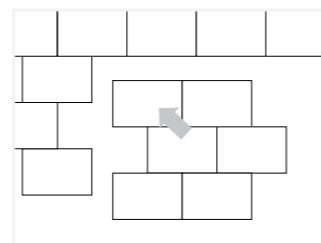

und verlegt sechs Steine in *einem* Takt

Betonpflastersteine weisen immer öfter größere Verbundnocken zur Verschiebesicherung auf. Solche Verbundnocken erschweren oder verhindern das Verschieben der Steine in den Versatz. Der patentierte Verschiebeadapter-Plus löst das Problem, indem er die Steinreihen nacheinander verschiebt und dadurch die Verschiebekraft konzentriert. Der Verschiebeadapter-Plus ist bei allen aktuellen Modellen nachrüstbar.



**patentiert**

- Schwierige verschiebesichere Steine verschieben
- Materialschonend für Steine und Zange
- Aktuelle Modelle nachrüsten

#### Standard:

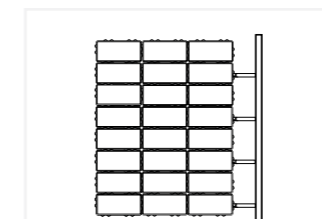

Verschiebekraft verteilt sich auf alle Steinreihen

#### Verschiebeadapter-Plus:

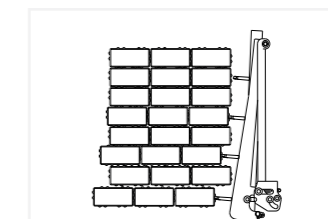

Steinreihen werden nacheinander verschoben

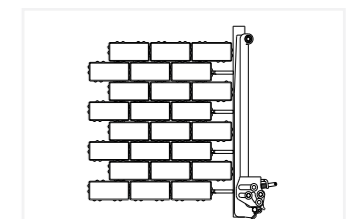

Große Verbundnocken werden überwunden, Steinreihen verschoben

patentierte Verschiebetechnik

# Pflastergreif P01-2

## klein und leicht

Der Pflastergreif P01-2 macht aus Minibaggern schon ab 1,7 t effektive Verlegemaschinen. Er ist leicht, stabil gebaut und einfach zu bedienen. Auf kleinen und beengten Baustellen spielt er seine Stärken voll aus. Pflastersteine verschiebt er verlässlich in den Läuferverband. Das patentierte *twist*-System verleiht dem P01-2 selbst bei sehr windschiefen Steinlagen optimale Greifsicherheit.

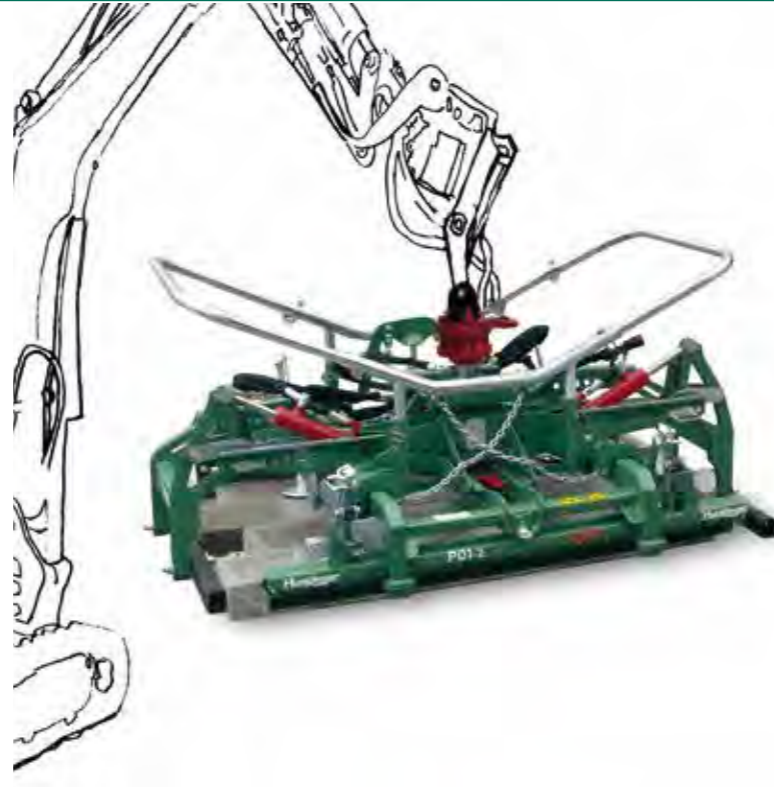

- ✓ Kleiner Minibagger + Pflastergreif = Wettbewerbsvorteile
- ✓ Kleine Baustellen noch effizienter abschließen
- ✓ Geringe Investition - hohe Rentabilität



An kleinen Minibaggern für kleine und beengte Baustellen



Anwenderfreundlich  
schnelles Einstellen,  
einfaches Handling



Pflastern mit Lader  
als flexible Alternative

# Pflastergreif P12-2

## leistungsfähig und stark

Der Pflastergreif P12-2 vereint Leistung und Stärke sowohl an Minibaggern ab 2,5 t als auch an Verlegemaschinen. Er steht für schnelles Einstellen, einfaches Handling, direktes Anlegen an seitliche Wände, kraftvolles und schonendes Verschieben sowie erstklassige Verlegequalität. Dank des patentierten *twist*-Systems greift der P12-2 selbst krumme Steinlagen besonders sicher. Mit dem patentierten Verschiebeadapter-*Plus* verschiebt der P12-2 sogar schwierige, verschiebesichere Steine.

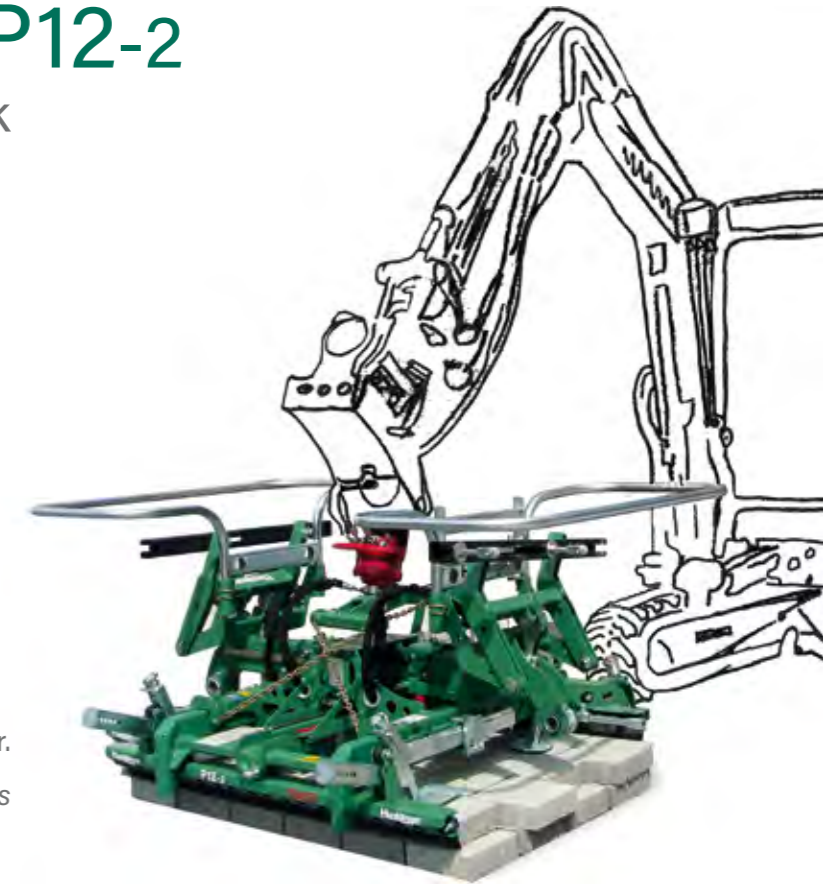

- ✓ Erstklassige Verlegequalität
- ✓ Verschiebesichere Steine materialschonend verschieben
- ✓ Beste Greifsicherheit bei krummen Steinlagen



An Wand anlegen  
...leicht gemacht



An Pflastermaschinen  
leistungsfähig an allen  
Marken und Modellen



Kraftvoll verschieben  
mit Verschiebeadapter-*Plus*  
bei schwierigen Steinen

TOP

- Klein, leicht, stabil
- Für Minibagger ab 1,7 t
- Ablage für Aufhängung
- Einfach werkzeuglos einstellen

TOP

- Kräftig und effektiv
- Einfach werkzeuglos einstellen
- Erstklassige Verlegequalität
- Steine kraftvoll verschieben



# Pflastergreif P02-2

## kraftvoll und funktionell

Der Pflastergreif P02-2 setzt auf kraftvolle Funktionalität. Er eignet sich für Minibaggern ab 3,5 t. Mit seinem zweiten Steuerprogramm ist er bei vielfältigen Pflastersystemen noch flexibler einsetzbar. Darüber hinaus ist der P02-2 prädestiniert für Platten und Großformate. Das patentierte *twist*-System sorgt bei windschiefen, krummen oder überbreiten Steinlagen sowie kurzen Nocken für optimale Greifsicherheit.

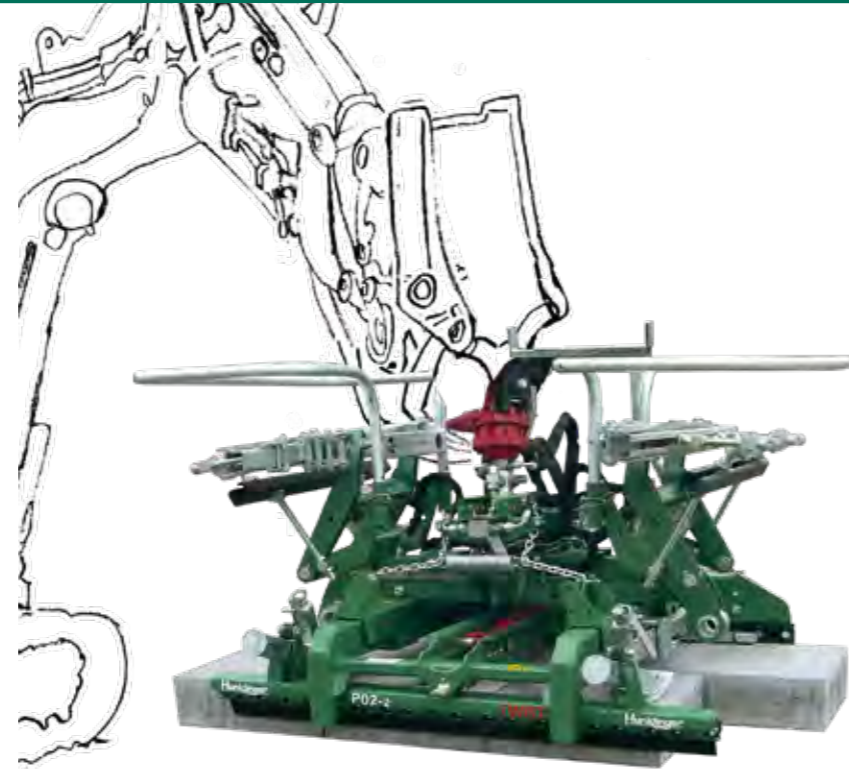

- ✓ Größere Einsatzvielfalt mit zweitem Steuerprogramm
- ✓ Mit Verschiebeadapter-Plus anspruchsvolle Schubsicherungssteine verschieben
- ✓ Ideal geeignet für Platten-Verschiebeadapter



Kraftvoll verschieben mit Verschiebeadapter-Plus bei schwierigen Steinen



Saubere Verlegequalität gleichmäßig sauberes Fugenbild mit ADE-System



Individuelle Ansteuerung mit 2. Steuerprogramm mehr Flexibilität

# Pflaster-Verlegegreifer S400PV

Der Pflaster-Verlegegreifer S400PV als Kombination aus Multi-Steingreif S400 und Pflasterbacken ist das Einstiegsmodell für die maschinelle Verlegung. An Minibaggern ab 2,5 t verlegt der S400PV vorgerichtete Steinlagen. Die neu integrierte Abdrückeinrichtung sorgt für eine gute Verlegequalität. Mit einem großen Sortiment an Wechselbacken wird der S400PV zu einer echten Allround-Versetzzange.

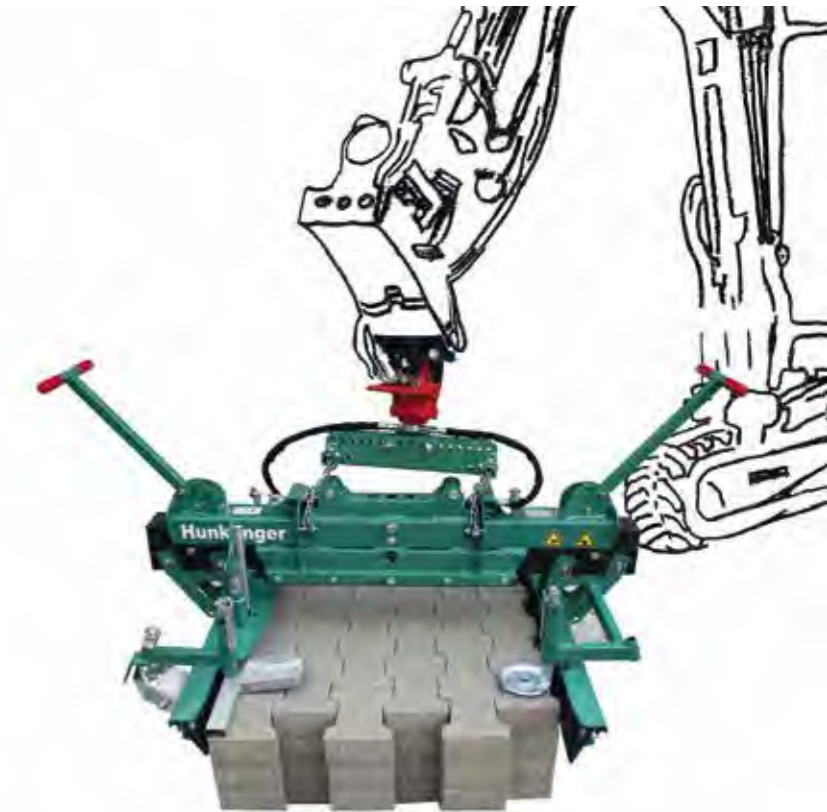

**NEU:**  
Mit Abdrückfunktion

- ✓ Für vorgerichtete Verlegeeinheiten
- ✓ Für kleine bis mittlere Pflasterflächen
- ✓ Günstiges Einstiegsmodell zum maschinellen Pflastern



Abdrückfunktion erzeugt gute Verlegequalität



Pflastergreifbacken am Multi-Steingreif zum Verlegen ganzer Lagen



Weitere Wechselbacken zum Setzen von Natursteinen und anderen Elementen

TOP

- Hohe Flächenleistung
- Versätze bis 30 cm
- Kraftvoll verschieben
- Einfach einstellen
- 2. Steuerprogramm
- Ablage für Aufhängung

Einstieg ins maschinelle Pflastern mit Wechselbacken für weitere Einsätze

# Unsere Qualitätsmerkmale

# Patentiertes Greifsicherheit



## Hochwertige Verlegequalität

Die Qualität einer Verlegezange zeigt sich vor allem in der Optik einer mit ihr erstellten Pflasterfläche:  
An durchgehend gleichmäßigen, sauberen Fugenverläufen.

Der Hunklinger Pflastergreif wird von Fachkreisen für seine Verlegequalität sehr gelobt.



## Einfaches Handling

Inbetriebnahme und Bedienung einer vielseitigen Pflasterverlegezange sollen für jeden Anwender auf Anhieb einfach realisierbar sein.

Mit einfachen Skalen und Steckbolzen wird der Pflastergreif diesen Erwartungen gerecht.



## Pflastersteine verschieben

Das Potenzial einer Verlegezange zeigt sich nicht zuletzt in ihrem Vermögen, immer anspruchsvollere Steine effizient und materialschonend zu verschieben.

Große Verschiebesicherungen oder Versätze bis 30 cm sind für den Pflastergreif eine leichte Aufgabe.

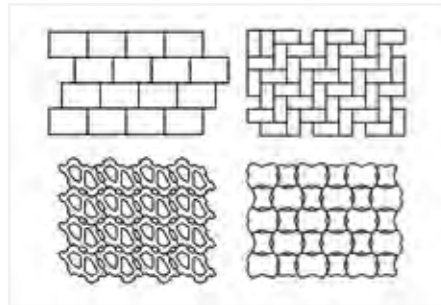

## Verschiedenste Pflastersteine & Muster verlegen

Die wachsende Vielfalt bei Pflastermustern mit immer größeren Stein-Formaten und neuen Nockensystemen verlangt einer Verlegezange heute tagtäglich viel ab.

Hunklinger meistert als Technologieführer bei Pflasterverlegezangen diese Herausforderung jeden Tag aufs Neue.

## twist-Greifsysteem

Das *twist*-System passt sich beim Greifen optimal an krumme Steinlagen an. Dadurch greift der Pflastergreif die Steinlage auf jeder Seite gleich präzise, selbst wenn diese zueinander verdreht sind. Maximale Greifsicherheit und bessere Verlegeleistung sind dadurch garantiert.

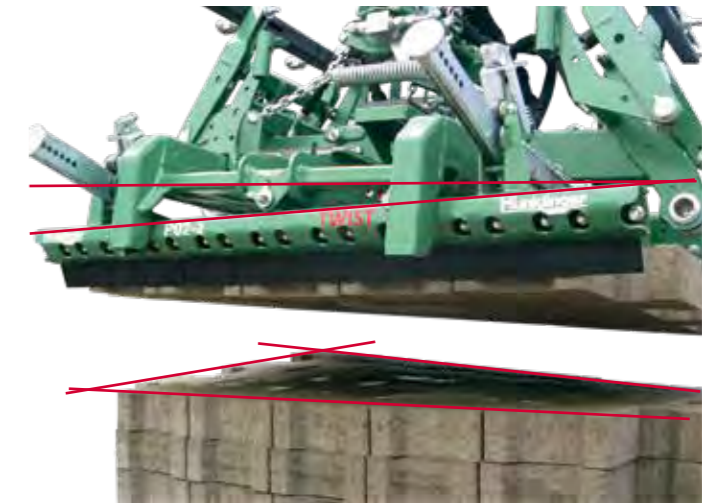

- ✓ Sicheres Greifen von in sich verwundenen Steinlagen
- ✓ Überbreite und sehr dünne Steinlagen souverän aufnehmen
- ✓ *twist*-Greifsysteem funktioniert vollautomatisch

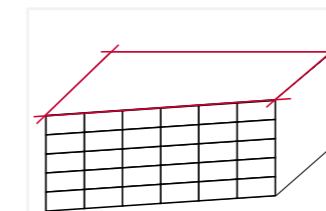

verwundene Steinlagen aufgrund ungleichmäßigen Untergrund

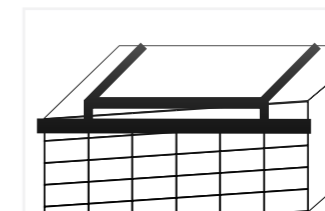

ohne *twist*-Greifsysteem entstehen Probleme beim sicheren Greifen verwundener Steinlagen

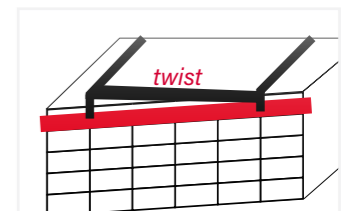

mit *twist*-Greifsysteem sicheres Greifen und Verlegen jeder Steinlage

"Meine alte Hunklinger-Zange hatte kein *twist*-Greifsysteem. Bei unebenem Untergrund hatten wir schon mal Probleme mit der Greifsicherheit. Jetzt stellen wir die Paletten einfach ab, wo es für den Verlegevorgang am besten passt, greifen stets sicher und haben immer ein sauberes Planum, da sich die Greifer nach oben öffnen." Bernhard Neumann, Maseko MietSERVICE, Pattensen



Hunklinger ist der Spezialist für hydraulische Pflasterverlegezangen.  
Sie erhalten von der Idee bis zum Original alles aus einer Hand.  
Unsere Produktion am Standort Traunstein steht für weltweiten Erfolg.  
Tausende zufriedene Pflastergreif-Kunden bestätigen uns.

- Top Verlegequalität
- Einfaches Handling
- *twist*-Greifsicherheit
- Für alle Betonpflastersteine
- Anspruchsvolle Steine und Platten verschieben
- Für Minibagger, Pflastermaschinen, Lader

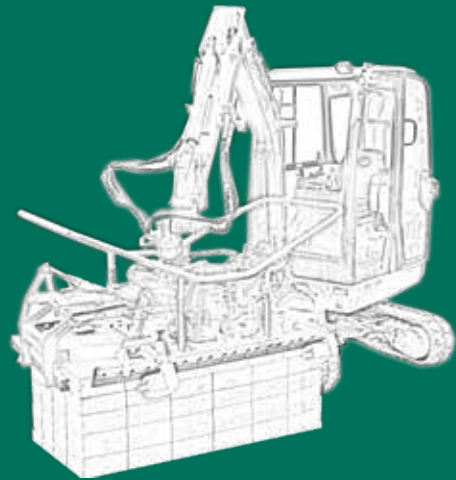

Hunklinger-Partner:

Made in  
Germany

[www.hunklinger-allortech.com](http://www.hunklinger-allortech.com)

Hunklinger allortech GmbH  
Martinshof 6  
83626 Valley  
Deutschland

Tel. +49 (0) 08024 / 47508-00  
Fax +49 (0) 08024 / 47508-19  
info@hunklinger-allortech.com  
www.hunklinger-allortech.com